



XOVER

crossover

Modelos:

STX84

STX104

MANUAL DO USUÁRIO
USER MANUAL • MANUAL DE USUARIO

Introdução

Muito obrigado por escolher um produto Stetsom! Os crossovers eletrônicos da linha STX foram desenvolvidos com a finalidade de proporcionar uma alta performance aliada com uma fidelidade sonora.

Sua confiabilidade é extremamente alta com baixíssimos níveis de ruído e distorção harmônica, ideal para sonorização profissional.

Antes de instalar

Leia atentamente este manual antes de usar o produto.

- Todas as conexões devem ser feitas com o produto DESLIGADO.
- Sempre utilize bitolas de cabos recomendadas pelo manual. Isso garante máxima segurança a sua instalação e perfeito funcionamento do produto.
- Mantenha os cabos o mais curto possível para garantir maior fidelidade sonora e evitar possíveis perdas de potência.
- Distribua os cabos da instalação o mais longe possível da fiação original do veículo, pois ela pode gerar interferência e ruído em seu sistema de áudio.
- A instalação deve ser feita por um profissional qualificado.

Em caso de dúvidas, informe-se com a loja onde foi realizada a instalação ou entre em contato com o nosso **SAC: 018 2104 9412**.

Apresentação STX 84

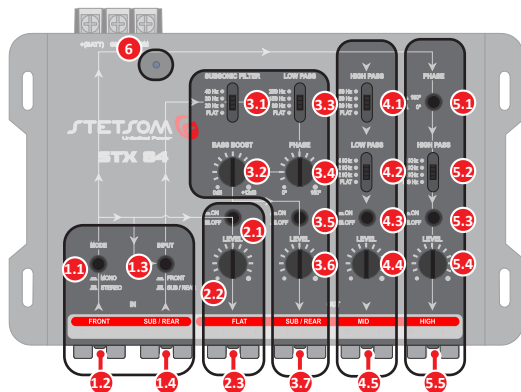

1. ENTRADAS:

1.1 MODE MONO/STEREO: Chave opcional para sinais STEREO ou MONO nas vias MID, HIGH e FLAT.

1.2 RCA FRONT : Entradas RCA para Canais Frontais.

1.3 CHAVE INPUT FRONT/SUB/REAR: No caso do CD-Player não possuir mais de dois pares RCA, esta chave tornará possível à mixagem dos canais FRONT gerando um canal MONO (SUB/REAR), automaticamente a entrada SUB/REAR ficará DESABILITADA.

1.4 RCA SUB/REAR: Entradas RCA para vias SUB/REAR.

2. VIA FLAR :

2.1 ON/OFF: Chave Liga e Desliga da via FLAT.

2.2 LEVEL: Ajuste de nível da via FLAT.

2.3 RCA FLAT: Saídas RCA da via FLAT STEREO (FULL RANGE).

3. VIA SUB:

3.1 SUBSONIC FILTER: Filtro de 24dB/8ª, especialmente desenvolvido para

REJEITAR as baixas frequências não reproduzidas pelos subwoofers, aumentando assim sua eficiência.

3.2 BASS BOOST: Reforça o nível de grave nas baixas frequências 25Hz a 110Hz. De 0 a 12dB centrado em 45Hz.

3.3 LOW PASS: Filtro Passa Baixa de 12dB/8ª, fixo em: 250Hz/150Hz/80Hz/ FLAT (FULL RANGE).

3.4 PHASE: Ajuste da Fase do Sinal da Via SUB/REAR, 0° a 180°.

Importante: Útil para evitar o CANCELAMENTO de Frequências.

3.5 ON/OFF: Chave Liga e Desliga da via SUB/REAR.

3.6 LEVEL: Ajuste de nível da via SUB/REAR.

3.7 RCA SUB/REAR: Saídas RCA da via SUB/REAR (LOW PASS).

4.VIA MID:

4.1 HI PASS: Filtro Passa Alta de 12dB/8ª, fixo em: 250Hz/150Hz/80Hz/FLAT (FULL RANGE).

4.2 LOW PASS: Filtro Passa Baixa de 12dB/8ª, fixo em: 4KHz/2KHz/1.2KHz/ FLAT (FULL RANGE).

4.3 ON/OFF: Chave Liga e Desliga da via MID.

4.4 LEVEL: Ajuste de nível da via MID.

4.5 RCA MID: Saídas RCA da via MID (MID RANGE).

5. VIA HIGH:

5.1 PHASE: Chave inversora de Fase: 0° ou 180° (via HIGH PASS).

5.2 HI PASS: Filtro Passa Alta de 12dB/8ª, fixo em: 4KHz/2KHz/1.2KHz/ 900Hz.

5.3 ON/OFF: Chave Liga e Desliga da via HIGH.

5.4 LEVEL: Ajuste de nível da via HIGH.

5.5 RCA HIGH: Saídas RCA da via HIGH (HIGH PASS).

6. LED INDICADOR(AZUL): O led indicador acenderá quando o aparelho for acionado pelo sinal remoto vindo do CD/MP3-Player

Apresentação STX 104

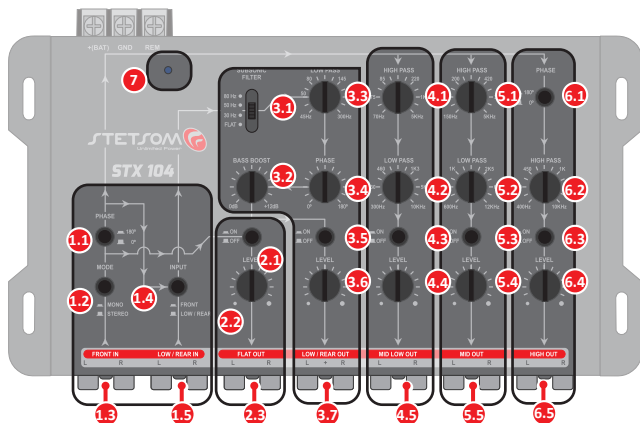

1. ENTRADAS:

1.1 PHASE: Chave inversora de Fase: 0º ou 180º (via MID LOW, MID HIGH e HIGH PASS).

1.2 MONO/STEREO MODE: Chave opcional para sinais STEREO ou MONO nas vias FLAT, MID LOW, MID HIGH e HIGH.

1.3 RCA FRONT IN: Entradas RCA para Canais Frontais.

1.4 INPUT FRONT/LOW/REAR: No caso do CD-Player não possuir dois pares RCA, esta chave tornará possível à mixagem dos canais FRONT gerando um canal MONO (LOW/REAR), automaticamente a entrada LOW/REAR ficará DESABILITADA.

1.5 RCA LOW/ REAR IN: Entradas RCA para a via LOW/REAR.

2. VIA FLAT:

2.1 ON/OFF: Chave Liga e Desliga da via FLAT.

2.2 LEVEL: Ajuste de nível da via FLAT.

2.3 RCA FLAT: Saídas RCA da via FLAT STEREO (FULL RANGE).

3. VIA LOW:

3.1 SUBSONIC FILTER: Filtro de 24dB/8ª, especialmente desenvolvido para REJEITAR as baixas frequências não reproduzidas pelos subwoofers, aumentando assim sua eficiência.

3.2 BASS BOOST: Reforça o nível de grave nas baixas frequências 25Hz a 110Hz. De 0 a 12dB centrado em 45Hz.

3.3 LOW PASS: Filtro Passa Baixa de 12dB/8ª, variável: 50Hz a 250Hz.

3.4 PHASE: Ajuste da Fase do Sinal da Via LOW/REAR, 0º a 180º. Importante: Útil para evitar o CANCELAMENTO de Frequências.

3.5 ON/OFF: Chave Liga e Desliga da via LOW/REAR.

3.6 LEVEL: Ajuste de nível da via LOW/REAR.

3.7 RCA LOW/REAR: Saídas RCA da via LOW/REAR (LOW PASS).

4. VIA MID LOW:

4.1 HI PASS: Filtro Passa Alta de 12dB / 8ª, variável: 70Hz a 3KHz.

4.2 LOW PASS: Filtro Passa Baixa de 12dB / 8ª, variável: 300Hz a 10KHz.

4.3 ON/OFF: Chave Liga e Desliga da via MID LOW.

4.4 LEVEL: Ajuste de nível da via MID LOW.

4.5 RCA MID LOW: Saídas RCA da via MID LOW.

5. VIA MID HIGH:

5.1 HI PASS: Filtro Passa Alta de 12dB / 8ª, variável: 150Hz a 5KHz.

5.2 LOW PASS: Filtro Passa Baixa de 12dB / 8ª, variável: 700Hz a 12,5KHz

5.3 ON/OFF: Chave Liga e Desliga da via MID HIGH.

5.4 LEVEL: Ajuste de nível da via MID HIGH.

5.5 RCA MID HIGH: Saídas RCA da via MID HIGH.

6. VIA HIGH:

6.1 PHASE: Chave inversora de Fase: 0º ou 180º (via HIGH PASS).

6.2 HI PASS: Filtro Passa Alta de 12dB/8ª, variável: 400Hz a 10KHz.

6.3 ON/OFF: Chave Liga e Desliga da via HIGH.

6.4 LEVEL: Ajuste de nível da via HIGH.

6.5 RCA HIGH: Saídas RCA da via HIGH (HIGH PASS).

7. LED INDICADOR(AZUL): O led indicador acenderá quando o aparelho for acionado pelo sinal remoto vindo do CD/MP3-Player.

Instalação

Especificação recomendada de cabos para instalação:

- Conexões de alimentação (positivo/negativo) **2,5mm²**
- Conexão remoto **0.75mm²**

O uso de fusível ou disjuntor é obrigatório para proteger o sistema de curto circuito ou sobrecarga. Instale-os o mais próximo possível da bateria.



A instalação deve ser feita somente por profissionais qualificados e com o produto **DESLIGADO**.

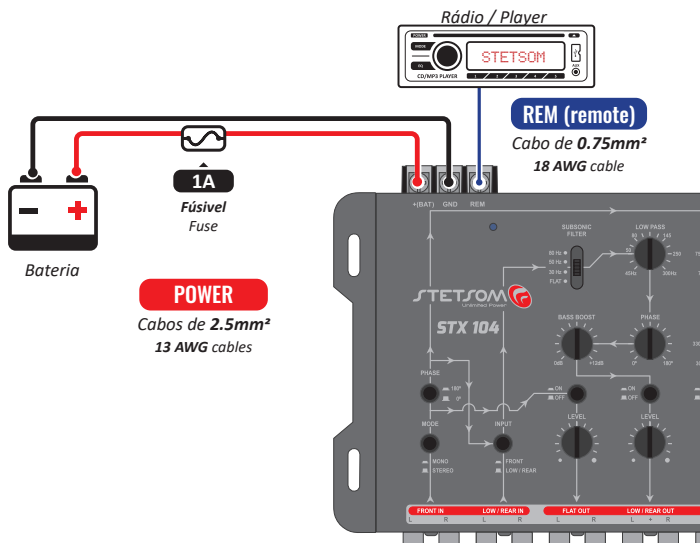

Exemplo de Conexão

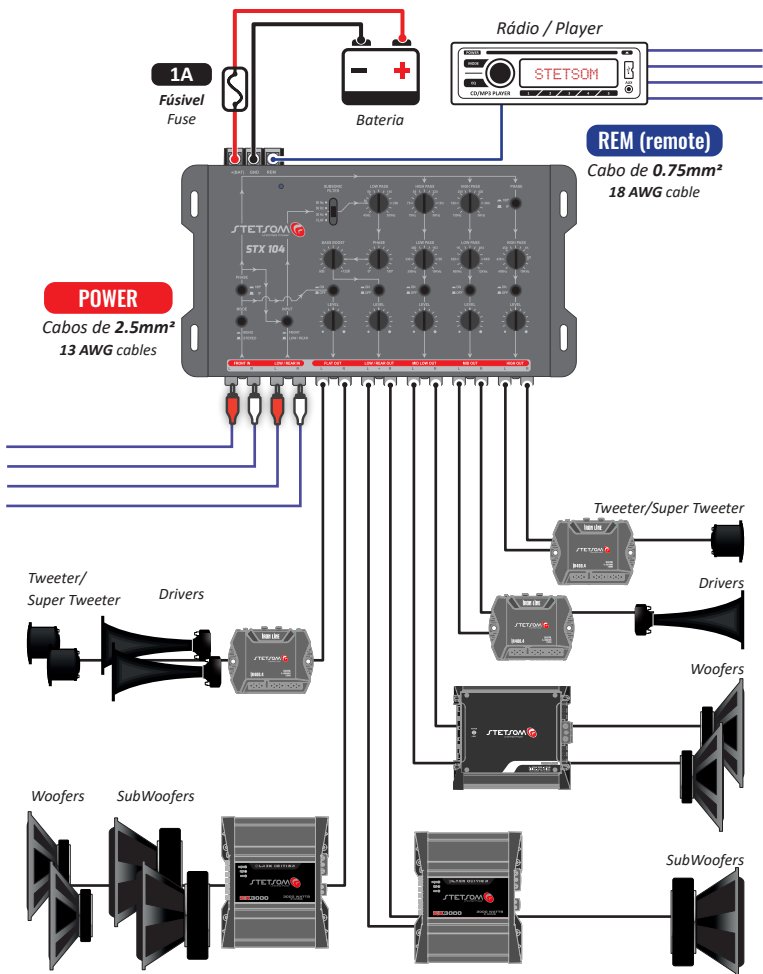

Solução de problemas

NÃO LIGA:

- Verifique se os cabos estão conectados corretamente. Assegure-se que todas as conexões têm contato elétrico e mecânico.
- Os fusíveis ou disjuntores podem estar com defeito ou queimados. Verifique o estado dos disjuntores e se o mesmo é compatível com o consumo do equipamento.
- Verifique se a carga de bateria é suficiente para o funcionamento do produto.

SEM SOM:

- Os cabos dos alto-falantes ou plugues RCA podem não estar conectados corretamente ou com defeito.
- Verifique se o controle **LEVEL** não está no mínimo.

RUÍDOS E FALHAS NO SOM:

- Verifique se a instalação não está próxima da fiação original do veículo, elas podem causar interferências e ruídos no sinal de áudio.
- Faça uma ligação de alimentação separada para o sistema de som. Utilize um fusível/disjuntor o mais próximo possível da bateria para proteção.
- Faça um bom aterramento do amplificador. Para isto remova a tinta do chassi do veículo no ponto desejado. Parafuse o fio utilizando um terminal terra. Para proteger de oxidação, isole com tinta.
- Não faça loop com terra utilizando vários terras. Prefira a ligação estrela, com todos os terras partindo de um único ponto.



Eventuais atualizações feitas neste manual serão disponibilizadas para consulta do consumidor gratuitamente no site da marca. Recomenda-se que o manual atualizado seja consultado sempre que necessário.

Imagens contidas neste manual são meramente ilustrativas, podendo diferenciar do produto real.

Especificações técnicas

STX84

High Pass:

Via High 4KHz/2KHz/1,2KHz/900Hz (12 dB/8ª)

PHASE: 0° ~ 180°

Via Mid High:

Low Pass:

Via Mid: 250Hz/150Hz/80Hz/FLAT (12 dB/8°)

Subsonic Filter:

20Hz/30Hz/40Hz/FLAT (24 dB/8ª)

Via Mid Low:

Low Pass: 250Hz/150Hz/80Hz/FLAT (12 dB/8°)

Subsonic Filter:

Via Low: 20Hz/30Hz/40Hz/FLAT (24 dB/8ª)

PHASE: 0° or 180° (20Hz ~ 200Hz)

Bass Boost: (25Hz ~ 110Hz) (0 ~ +12dB; 45Hz)

STX104

High Pass:

400Hz ~ 10KHz (12 dB/8ª)

PHASE: 0° ~ 180°

High Pass: 150Hz ~ 5KHz (12 dB/8ª)
Low Pass: 70Hz ~ 12,5KHz (12 dB/8ª)

High Pass: 70Hz ~ 3KHz (12 dB/8ª)
Low Pass: 300Hz ~ 10KHz (12 dB/8ª)

Low Pass: 50Hz ~ 250Hz (12 dB/8ª)

Subsonic Filter:

FLAT/30Hz/50Hz/80Hz (24 dB/8ª)

PHASE: 0° or 180° (20Hz ~ 200Hz)

Bass Boost:

(25Hz ~ 110Hz) (0 ~ +12dB; 45Hz)

MáxTensão de Saída: 9V RMS

MáxTensão de Entrada: 4V RMS

Relação Sinal Ruído: >90dB

Distorção Harmônica Total: <0.02% THD

Separação de Canais: >80dB

Impedância de entrada: 10K OHMS

Impedância de Saída: 50 OHMS

Resposta em frequência: 20Hz ~ 200KHz

Tensão de alimentação: 10V ~ 16V DC

Consumo máx. de corrente: 0.25A

Dimensões (A x L x C): 64 x 260 x 170 mm | 33 x 264 x 160 mm

Peso: 700g | 780g

Termo de garantia

A STETSOM, através da sua rede de Assistência Técnica Autorizada, garante ao comprador dos produtos serviço de Assistência Técnica sem custo de substituição dos componentes ou partes, bem como mão de obra necessária para reparos de eventuais defeitos devidamente constatados como sendo de fabricação. Os reparos serão promovidos pela Assistência Técnica Autorizada especialmente designada pela STETSOM.

CONSULTE A RELAÇÃO DE POSTOS AUTORIZADOS NO SITE:

www.stetsom.com.br/pt/assistencias-tecnica

Caso não localize assistência técnica em sua cidade, entre em contato conosco:

SAC 018 2104 9412

CONDIÇÕES DE PRAZO DA GARANTIA:

A nossa garantia é de 1 (um) ano contra defeitos de fabricação. A sua validade é iniciada a partir da data da Venda ao Consumidor FINAL.

Para fazer uso dos benefícios desta garantia, é necessária a apresentação de um dos documentos: **NOTA DE VENDA** ao Consumidor Final ou o **CERTIFICADO DE GARANTIA** devidamente preenchido.

CASOS EM QUE SE PERDE A GARANTIA:

1. Após 1 ano da emissão da nota fiscal de venda ao consumidor ou 1 ano do preenchimento do certificado de garantia (datado e carimbado pelo lojista ou instalador) ou 1 ano da data de fabricação.
2. Violação dos selos de garantia, alteração ou remoção do número de série ou lote do produto.
3. Se o produto sofrer mau uso, descuidos causados por acidente como: Água, Fogo, Queda, instalado em condições adversas as orientações contidas no manual de instalação que acompanha o produto.
4. Danos e alterações no circuito ou adaptação de peças não originais.
5. Utilizar instalação fora das especificações técnicas do manual.

DÚVIDAS E ORIENTAÇÕES:

A STETSOM oferece um serviço de atendimento ao consumidor (SAC) para esclarecer dúvidas e orientações sobre os produtos e serviços. Entre em contato conosco através dos canais: **Telefone: 018 2104 9412**

E-mail: suporte@stetsom.com.br — Site: www.stetsom.com.br

ATENÇÃO: OUVIR MÚSICA ACIMA DE 85 DECIBÉIS PODE CAUSAR DANOS AO SISTEMA AUDITIVO / Lei Federal nº 11.291/06

Introduction

Thank you so much for choosing a Stetsom product! The STX Line electronic crossovers was developed with the purpose of providing high performance with a sound fidelity.

Its reliability is extremely high with low levels of noise and harmonic distortion, good for professional sound work.

Before installing

lease read this manual carefully.

- All product connections must be made with the product turned OFF.
- Use gauges recommended in this manual to avoid the overheating of the cables to obtain maximum power.
- Keep the cables as short as possible to increase sound fidelity and avoid potential power losses.
- Route the installation cables as far away as possible from the original vehicle wiring as it may cause interference and noise in your audio system.
- Perform the installation in a firm, ventilated and dry place.
- Installation must be done by a qualified professional.

If you have questions , contact the store where the purchase or installation was made.
For more information please contact our **Customer Service: BR +55 18 2104-9412.**

Overview STX 84

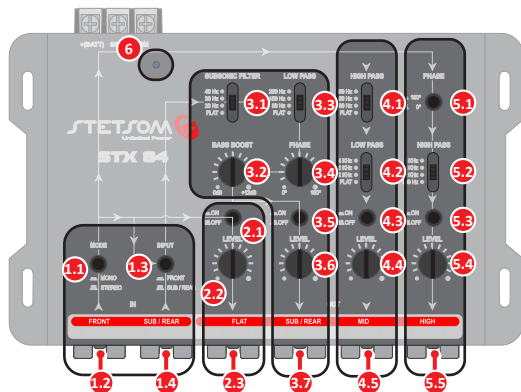

1. INPUT:

1.1 MONO/STEREO MODE: Switch to choose between STEREO or MONO signals through the MID, HIGH and FLAT ways.

1.2 RCA FRONT IN: RCA input for front channels.

1.3 INPUT FRONT/LOW/REAR KEY: When the CD-player does not have two sets of RCA, this switch allows the front channels to be mixed into a single MONO (LOW/REAR) channel. When this switch is used, the LOW/REAR input jack will be automatically disabled.

1.4 RCA SUB/REAR IN: RCA input for the SUB/REAR channel.

2. FLAT WAY:

2.1 ON/OFF: On/Off Switch for FLAT way.

2.2 LEVEL: Adjust the level of the FLAT way.

2.3 RCA FLAT: Output RCA output for the FLAT STEREO way (FULL RANGE) .

3. LOW/ REAR WAY:

3.1 SUBSONIC FILTER: A 24dB/8^a filter specially designed to ELIMINATE low

frequencies which are not reproduced by the subwoofers, thus increasing their efficiency.

3.2 BASS BOOST: Reinforces the bass notes in the lowest frequencies of 25Hz/110Hz. With a bass gain of 0 – 12dB when set at 45Hz.

3.3 LOW PASS: Adjustable 12dB/8^a Low Pass Filter; 250Hz/150Hz/80Hz/ FLAT (FULL RANGE).

3.4 PHASE: Adjust the phase of the signal in the LOW/REAR way; 0° or 180°.

Important: This switch can be used to prevent certain frequencies from being CANCELLED OUT.

3.5 ON/OFF: ON/OFF switch for LOW/REAR way.

3.6 LEVEL: Adjust the level of the LOW/REAR way.

3.7 RCA LOW/REAR: Output RCA output for the LOW/REAR way (LOW PASS).

4. MID WAY:

4.1 HI PASS: Preseted High Pass Filder 12dB/8^a; 250Hz/150Hz/80Hz/FLAT (FULL RANGE).

4.2 LOW PASS: Preseted Low Pass Filter preseted 12dB/8^a; 4KHz/2KHz/ 1.2KHz/ FLAT (FULL RANGE).

4.3 ON/OFF: On/Off switch for MID way.

4.4 LEVEL: Adjust the level of the MID way.

4.5 RCA MID LOW: RCA output for the MID way (MID RANGE).

5. HIGH WAY:

5.1 PHASE: Phase Inverter Switch: 0° or 180° (HIGH PASS way).

5.2 HI PASS: Preseted High Pass Filder 12dB/8^a; 4KHz/2KHz/1.2KHz/ 900Hz.

5.3 ON/OFF: On/Off switch for HIGH way.

5.4 LEVEL: Adjust the level of the HIGH way.

5.5 RCA HIGH: RCA output for the HIGH way (HIGH PASS).

6. LED: The led indicator light will light up when the device is activated by a remote signal from the CD Player/MP3 Player.

Overview STX104

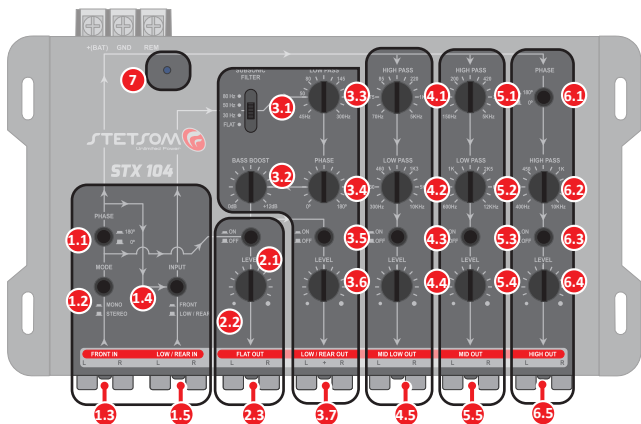

1. INPUT:

1.1 PHASE: Phase Inverter Switch: 0° or 180° (through MID LOW, MID HIGH and HIGH ways).

1.2 MONO/STEREO MODE: Switch to choose between STEREO or MONO signals through the FLAT, MID LOW, MID HIGH and HIGH way.

1.3 RCA FRONT IN: RCA input for front channels.

1.4 INPUT FRONT/LOW/REAR: When the CD-player does not have two sets of RCA, this switch allows the front channels to be mixed into a single MONO (LOW/REAR) channel. When this switch is used, the LOW/REAR input jack will be automatically disabled.

1.5 RCA LOW/ REAR IN: RCA input for the LOW/REAR way.

2. FLAT WAY:

2.1 ON/OFF: ON/OFF switch for FLAT way.

2.2 LEVEL: Adjust the level of the FLAT way.

2.3 RCA FLAT: Output RCA for the FLAT STEREO way (FULL RANGE) .

3. LOW/ REAR WAY:

3.1 SUBSONIC FILTER: A 24dB/8^a filter specially designed to ELIMINATE low frequencies which are not reproduced by the subwoofers, thus increasing their efficiency.

3.2 BASS BOOST: Reinforces the bass notes in the lowest frequencies of 25Hz – 110Hz. With a bass gain of 0 – 12dB when set at 45Hz.

3.3 LOW PASS: Adjustable 12dB/8^a Low Pass Filter; 50Hz~250Hz.

3.4 PHASE: Adjust the phase of the signal in the LOW/REAR channel; 0° or 180°.

Important: Can be used to prevent certain frequencies from being CANCELLED OUT.

3.5 ON/OFF: ON/OFF switch for LOW/REAR way.

3.6 LEVEL: Adjust the level of the LOW/REAR way.

3.7 RCA LOW/REAR: Output RCA output for the LOW/REAR way (LOW PASS).

4. MID LOW WAY:

4.1 HI PASS: Adjustable 12dB/8^a High Pass Filter; 70Hz ~3KHz.

4.2 LOW PASS: Adjustable 12dB/8^a Low Pass Filter; 300Hz~10KHz.

4.3 ON/OFF: On/Off switch for MID LOW way.

4.4 LEVEL: Adjust the level of the MID LOW way.

4.5 RCA MID LOW: RCA output for the MID LOW way.

5. MID HIGH WAY:

5.1 HI PASS: Adjustable 12dB/8^a High Pass Filter; 150Hz ~5KHz.

5.2 LOW PASS: Adjustable 12dB/8^a Low Pass Filter; 700Hz ~12,5KHz.

5.3 ON/OFF: On/Off switch for MID HIGH way.

5.4 LEVEL: Adjust the level of the MID HIGH way.

5.5 RCA MID HIGH: RCA output for the MID HIGH way.

6. HIGH WAY

6.1 PHASE: Phase Inverter Switch: 0° or 180° (through HIGH PASS).

6.2 HI PASS: Adjustable 12dB/8^a High Pass Filter; 400Hz ~ 10KHz.

6.3 ON/OFF: On/Off switch for HIGH way.

6.4 LEVEL: Adjust the level of the HIGH way.

6.5 RCA HIGH: RCA output for the HIGH way (HIGH PASS).

7. LED: The led indicator light will light up when the device is activated by a remote signal from the CD Player/MP3 Player.

Instalation

Specification of the cables for proper installation:

- Power connectors (positive/negative) **13 AWG**
- Remote connector **18 AWG**

The use of a fuse or circuit breaker is mandatory to protect the system from short circuits and overload. Install them as close to the battery as possible.



Installation should only be done by qualified professionals with the product turned **OFF**.

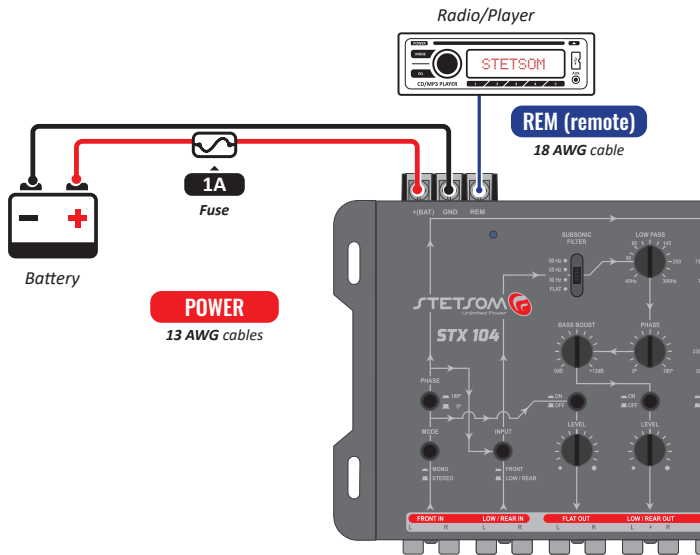

Connection Example

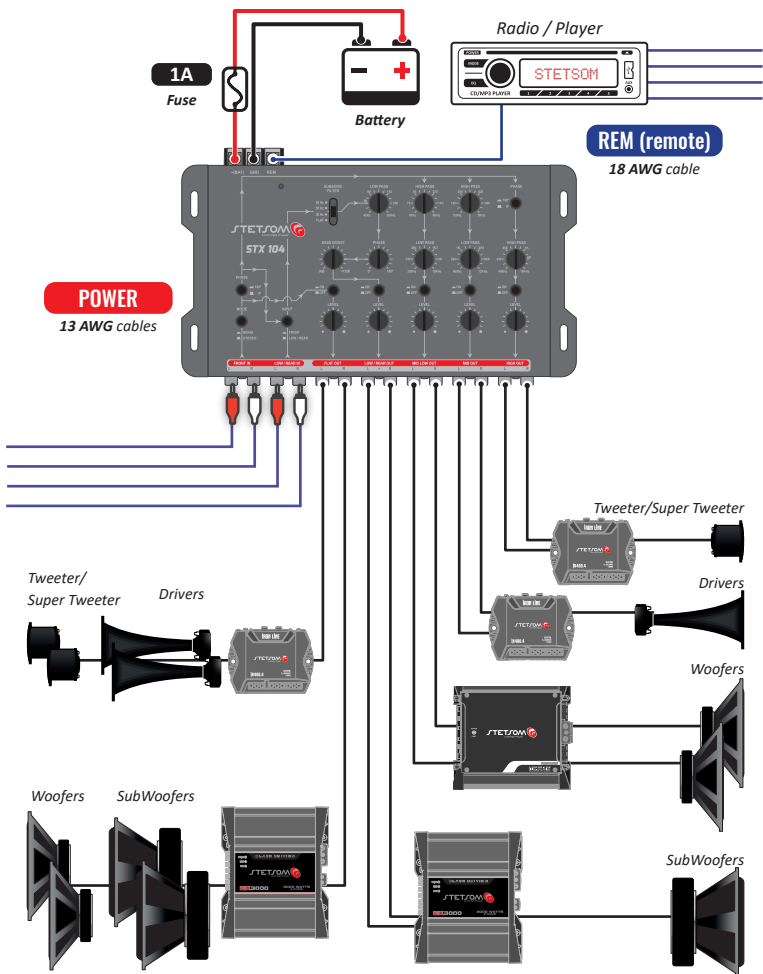

Troubleshooting

AMPLIFIER DOES NOT TURN ON:

- Verify that the cables are connected correctly. Make sure all connections have electrical and mechanical contact.
- Fuses or circuit breakers may be defective or blown. Check the condition of the circuit breakers and if it is compatible with the equipment consumption.
- Verify that the battery charge is sufficient for the operation of the product.

NO SOUND:

- The cables of the speakers or RCA plugs may not be connected correctly or are defective.
- Verify that the **LEVEL** control is not at a minimum.

NOISE AND FAILURE IN SOUND:

- Verify that the installation is not close to the original vehicle wiring as they may cause interference and noise in the audio signal.
- Make a separate power connection to the sound system. Use a fuse/circuit breaker as close to the battery as possible for protection.
- Make a good grounding of the amplifier. To do this, remove the paint from the vehicle chassis at the desired point. Screw the wire using a ground terminal. To protect from oxidation, isolate with paint.
- Do not loop the ground. Avoid using multiple grounds. If possible, use a star connection, in which all the grounds run from a single point.



*Any updates made in this manual will be available for costumers to consult without any charge on the brand's site.
It is recommended that the updated manual be consulted whenever needed.*

Images contained in this manual are merely illustrative and may differ from the actual product.

Technical specifications

STX84

High Pass:

High Way: 4KHz/2KHz/1,2KHz/900Hz (12 dB/8^a)
PHASE: 0° ~ 180°

Mid High Way:

Low Pass:

Mid Way: 250Hz/150Hz/80Hz/FLAT (12 dB/8°)

Subsonic Filter:

20Hz/30Hz/40Hz/FLAT (24 dB/8^a)

Mid Low Way:

Low Pass: 250Hz/150Hz/80Hz/FLAT (12 dB/8°)

Subsonic Filter:

Low Way: 20Hz/30Hz/40Hz/FLAT (24 dB/8^a)

PHASE: 0° or 180° (20Hz ~ 200Hz)

Bass Boost: (25Hz ~ 110Hz) (0 ~ +12dB; 45Hz)

STX104

High Pass:

400Hz ~ 10KHz (12 dB/8^a)
PHASE: 0° ~ 180°

High Pass: 150Hz ~ 5KHz (12 dB/8^a)

Low Pass: 70Hz ~ 12,5KHz (12 dB/8^a)

High Pass: 70Hz ~ 3KHz (12 dB/8^a)

Low Pass: 300Hz ~ 10KHz (12 dB/8^a)

Low Pass: 50Hz ~ 250Hz (12 dB/8^a)

Subsonic Filter:

FLAT/30Hz/50Hz/80Hz (24 dB/8^a)

PHASE: 0° or 180° (20Hz ~ 200Hz)

Bass Boost:

(25Hz ~ 110Hz) (0 ~ +12dB; 45Hz)

Max. Output Voltage:

9V RMS

Max. Input Voltage:

4V RMS

Signal-to-Noise:

>90dB

T.H.D:

<0.02% THD

Channels Separation:

>80dB

Input impedance:

10K OHMS

Output impedance:

50 OHMS

Frequency response:

20Hz ~ 200KHz

Power supply:

10V ~ 16V DC

Maximum current consumption:

0.25A

Dimensions (H x W x L):

2.5" x 10.23" x 6.69"

1.29" x 10.39" x 6.29"

Weight:

1,54lb

1,71lb

Warranty Term

STETSOM, through its network of Authorized Technical Assistance Providers, guarantees technical assistance to the purchaser of their products. The repairs of any defects duly established as being of the manufacturer will be done without cost for replacement components or parts and repair labor. The repairs will be done by the Authorized Technical Assistance Provider specially designated by STETSOM.

CONSULT THE LIST OF AUTHORIZED TECHNICAL ASSISTANCE PROVIDERS ON
OUR WEBSITE : www.stetsom.com.br/en/assistencias-tecnica

If you do not locate technical assistance in your city, please contact us at:

BR +55 18 2104-9412

WARRANTY CONDITIONS:

Our warranty is 1 (one) year against manufacturing defects. Its validity starts on the date of the Sale to the FINAL Consumer.

To claim the benefits of this warranty, you must present one of the following documents: the Final Consumer's SALE NOTE or this completed CERTIFICATE.

SITUATIONS THAT VOID THE WARRANTY:

- 1.** 1 year after the issuance of the invoice of sale to the consumer or 1 year after the certificate of warranty is filled out (dated and stamped by the retailer or installer) or 1 year from date of manufacture.
- 2.** Violation of seals, alteration or removal of the product's serial or lot number.
- 3.** If the product suffers misuse or careless accidents involving: Water, Fire or Fall, or is installed in conditions contrary to the guidelines contained in the installation manual that accompanies the product.
- 4.** Damages and changes in the circuit or adaptation of non-original parts.
- 5.** If you use installation techniques contrary to those given in the manual.

QUESTIONS AND ADVICE:

STETSOM offers Customer Services to answer questions and give advice about their products and services. Please contact us through the channels:

Phone: **BR +55 18 2104-9412** / E-mail: suporte@stetsom.com.br

Site: www.stetsom.com

Introduccion

¡Muchas gracias por elegir un producto Stetsom! Los crossovers electrónicos de la línea STX se desarrollaron con el fin de proporcionar un alto rendimiento junto con una fidelidad sonora.

Su confiabilidad es extremadamente alta con bajísimos niveles de ruido y distorsión armónica, ideal para sonorización profesional.

Antes de instalar

Lea este manual detenidamente antes de usar el producto.

- Todas las conexiones del producto deben hacerse con el mismo APAGADO.
- Utilice los medidores recomendados en este manual para evitar el sobrecalentamiento de los cables y obtener la máxima potencia.
- Mantenga los cables lo más cortos posible para aumentar la fidelidad del sonido y evitar posibles pérdidas de energía.
- Dirija los cables de instalación lo más lejos posible del cableado original del vehículo, ya que puede generar interferencias y ruido en su sistema de audio.
- Realice la instalación en un lugar firme, ventilado y seco.
- La instalación debe ser realizada por un profesional calificado.

En caso de duda, consulte con la tienda donde se realizó la instalación o comuníquese con nuestro Servicio al Cliente: **+55 018 2104 9412**.

Presentación del STX 84

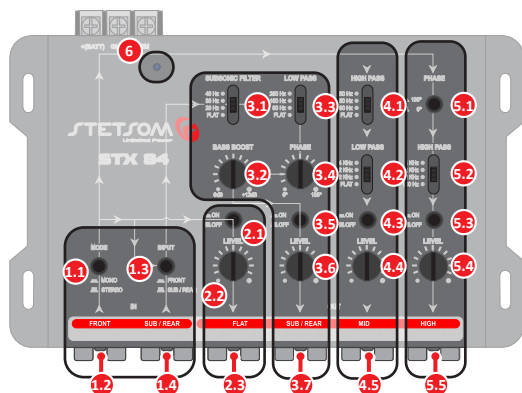

1. ENTRADAS:

1.1 MODE MONO / STEREO: Llave opcional para señales STEREO o MONO en las vías MID, HIGH y FLAT.

1.2 RCA FRONT: Entradas RCA para Canales Frontal.

En el caso del CD-Player no tiene más de dos pares RCA, esta llave hará posible la mezcla de los canales FRONT generando un canal MONO (SUB / REAR), automáticamente la entrada SUB / REAR quedará DESABILITADA .

1.4 RCA SUB / REAR: Entradas RCA para vías SUB / REAR.

2. VIA FLAR :

2.1 ON / OFF: Llave de encendido y apagado de la vía FLAT.

2.2 LEVEL: Ajuste de nivel de la vía FLAT.

2.3 RCA FLAT: Salidas RCA de la vía FLAT STEREO (FULL RANGE).

3. VIA SUB:

3.1 SUBSONIC FILTER: Filtro de 24dB / 8ª, especialmente desarrollado para REJEITAR las bajas frecuencias no reproducidas por los subwoofers, aumentando

así su eficiencia.

3.2 BASS BOOST: Refuerza el nivel de graves en las frecuencias bajas de 25 Hz a 110Hz. De 0 a 12dB centrado en 45Hz.

3.3 LOW PASS: Filtro Pasa Baja de 12dB / 8ª, fijo en: 250Hz / 150Hz / 80Hz / FLAT (FULL RANGE).

3.4 PHASE: Ajuste de la fase de señal de la vía SUB / REAR, de 0 ° a 180 °.
Importante: Útil para evitar la CANCELACIÓN de Frecuencias.

3.5 ON / OFF: Llave de encendido y apagado de la vía SUB / REAR.

3.6 LEVEL: Ajuste de nivel de la vía SUB / REAR.

3.7 RCA SUB / REAR: Salidas RCA de la vía SUB / REAR (LOW PASS).

4. VIA MID:

4.1 HI PASS: Filtro Pasa Alta de 12dB / 8ª, fijo en: 250Hz / 150Hz / 80Hz / FLAT (FULL RANGE).

4.2 LOW PASS: Filtro Pasa Baja de 12dB / 8ª, fijo en: 4KHz / 2KHz / 1.2KHz / FLAT (FULL RANGE).

4.3 ON / OFF: Llave de encendido y apagado de la vía MID.

4.4 LEVEL: Ajuste de nivel de la vía MID.

4.5 RCA MID: Salidas RCA de la vía MID (MID RANGE).

5. VIA HIGH:

5.1 PHASE: Llave inversora de fase: 0 ° o 180 ° (vía HIGH PASS).

5.2 HI PASS: Filtro Pasa Alta de 12dB / 8ª, fijo en: 4KHz / 2KHz / 1.2KHz / 900Hz.

5.3 ON / OFF: Llave de encendido y apagado de la vía HIGH.

5.4 LEVEL: Ajuste de nivel de la vía HIGH.

5.5 RCA HIGH: Salidas RCA de la vía HIGH (HIGH PASS).

6. LED: El led indicador se enciende cuando el aparato se activa por la señal remota desde el CD / MP3-Player

Presentación del STX104

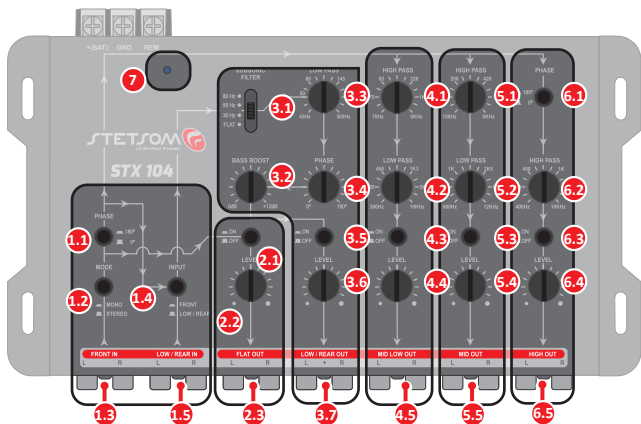

1. ENTRADAS:

1.1 PHASE: Llave inversora de fase: 0º o 180º (vía MID LOW, MID HIGH y HIGH PASS).

1.2 MONO / STEREO MODE: Llave opcional para señales STEREO o MONO en las vías FLAT, MID LOW, MID HIGH y HIGH.

1.3 RCA FRONT IN: Entradas RCA para Canales frontales.

1.4 ENTRADA FRONT/LOW/REAR: En el caso del CD-Player no tiene dos pares RCA, esta llave hará posible la mezcla de los canales FRONT generando un canal MONO (LOW / REAR), automáticamente la entrada LOW / REAR quedará DESABILITADA.

1.5 RCA LOW / REAR IN: Entradas RCA para la vía LOW / REAR.

2. VIA FLAT:

2.1 ON / OFF: Llave de encendido y apagado de la vía FLAT.

2.2 LEVEL: Ajuste de nivel de la vía FLAT.

2.3 RCA FLAT: Salidas RCA de la vía FLAT STEREO (FULL RANGE).

3. VIA LOW:

3.1 SUBSONIC FILTER: Filtro de 24dB/8ª, especialmente desarrollado para REJEITAR las bajas frecuencias no reproducidas por los subwoofers, aumentando así su eficiencia.

3.2 BASS BOOST: Refuerza el nivel de graves en las frecuencias bajas de 25 Hz a 110Hz. De 0 a 12dB centrado en 45Hz.

3.3 LOW PASS: Filtro Pasa Baja de 12dB/8ª, variable: 50Hz a 250Hz.

3.4 PHASE: Ajuste de la Fase de la señal de Vía LOW / REAR, 0º a 180º. Importante: Útil para evitar la CANCELACIÓN de Frecuencias.

3.5 ON / OFF: Clave de encendido y apagado de la vía LOW / REAR.

3.6 LEVEL: Ajuste de nivel de la vía LOW / REAR.

3.7 RCA LOW / REAR: Salidas RCA de la vía LOW / REAR (LOW PASS).

4. VIA MID LOW:

4.1 HI PASS: Filtro Pasa Alta de 12dB/8ª, variable: 70Hz a 3KHz.

4.2 LOW PASS: Filtro Pasa Baja de 12dB/8ª, variable: 300Hz a 10KHz.

4.3 ON / OFF: Llave de encendido y apagado de la vía MID LOW.

4.4 LEVEL: Ajuste de nivel de la vía MID LOW.

4.5 RCA MID LOW: Salidas RCA de la vía MID LOW.

5. VIA MID HIGH:

5.1 HI PASS: Filtro Pasa Alta de 12dB/8ª, variable: 150Hz a 5KHz.

5.2 LOW PASS: Filtro Pasa Baja de 12dB/8ª, variable: 700Hz a 12,5KHz

5.3 ON / OFF: Llave de encendido y apagado de la vía MID HIGH.

5.4 LEVEL: Ajuste de nivel de la vía MID HIGH.

RCA MID HIGH: Salidas RCA de la vía MID HIGH.

6. VIA HIGH:

6.1 PHASE: Llave inversora de fase: 0º o 180º (vía HIGH PASS).

6.2 HI PASS: Filtro Pasa Alta de 12dB/8ª, variable: 400Hz a 10KHz.

6.3 ON / OFF: Llave de encendido y apagado de la vía HIGH.

6.4 LEVEL: Ajuste de nivel de la vía HIGH.

6.5 RCA HIGH: Salidas RCA de la vía HIGH (HIGH PASS).

7. LED: El led indicador se enciende cuando el aparato se activa por la señal remota desde el CD / MP3-Player

Instalación

Especificación del cable para una instalación adecuada:

- Conexiones de alimentación (positivo/negativo) **2,5mm²**
- Conexión remota **0.75mm²**

El uso de un fusible o disyuntor es obligatorio para proteger el sistema contra cortocircuitos y sobrecargas. Instálelos lo más cerca posible de la batería.



La instalación solo debe ser realizada por profesionales calificados con el producto **APAGADO**.

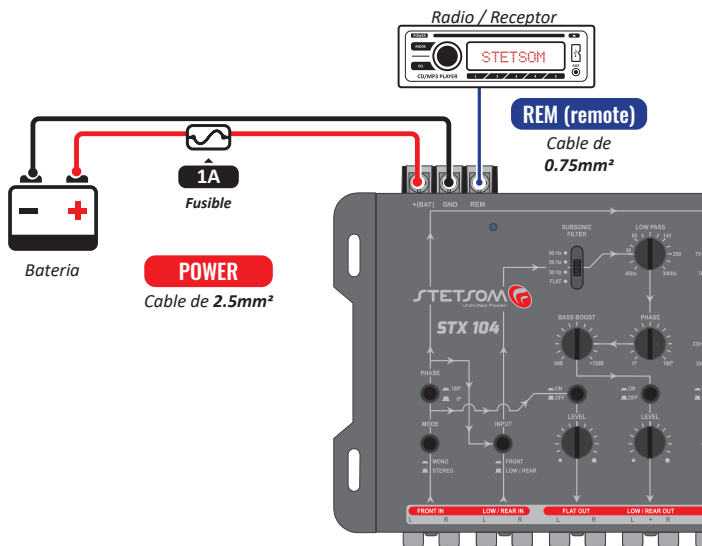

Ejemplo de Conexión

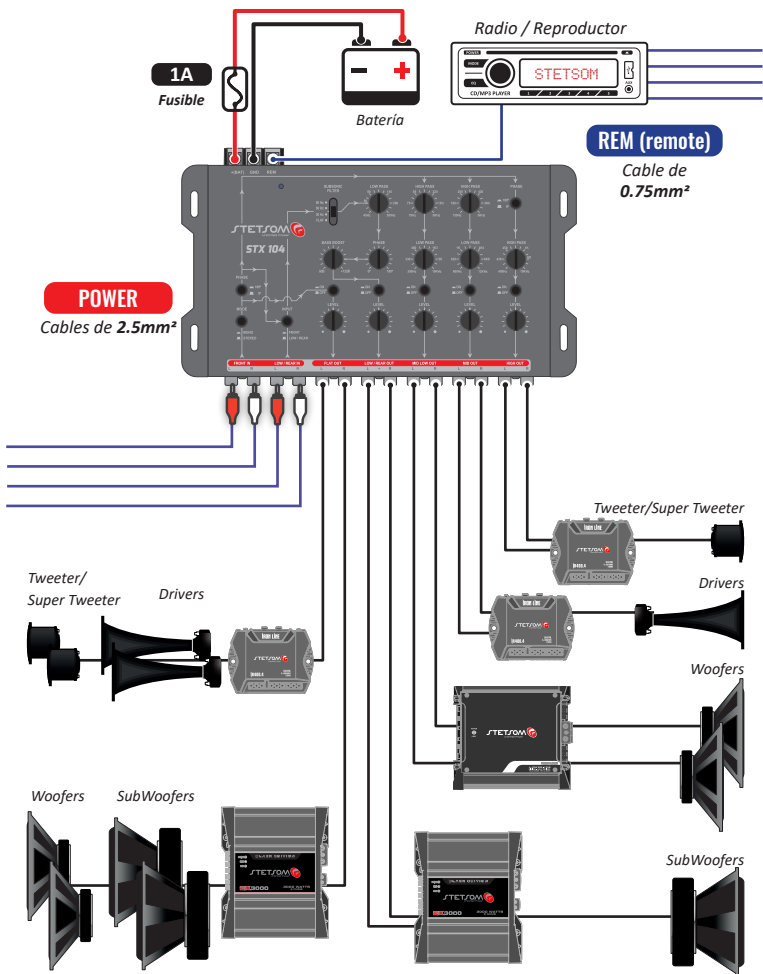

Solución de problemas

EL PRODUCTO NO SE ENCIENDE:

- Compruebe que los cables estén conectados correctamente. Asegúrese de que todas las conexiones tengan contacto eléctrico y mecánico.
- Los fusibles o disyuntores pueden estar defectuosos o quemados. Verifique el estado de los disyuntores y si es compatible con el consumo del equipo.
- Compruebe que la carga de la batería sea suficiente para el funcionamiento del producto.

SIN SONIDO:

- Los cables de los altavoces o los enchufes RCA pueden no estar conectados correctamente o estar defectuosos.
- Compruebe que el control **LEVEL** no esté configurado al mínimo.

FALLAS DE RUIDO Y SONIDO:

- Verifique que la instalación no esté cerca del cableado original del vehículo, ya que pueden causar interferencia y ruido en la señal de audio.
- Realice una conexión de alimentación separada al sistema de sonido. Use un fusible/disyuntor lo más cerca posible de la batería para protección.
- Conecte a tierra bien el amplificador. Para hacer esto, retire la pintura del chasis del vehículo en el punto deseado. Atornille el cable con un terminal de tierra. Para proteger de la oxidación, aislar con pintura.
- No bucle con tierra usando múltiples tierras. Prefiere la conexión estelar, con todas las tierras comenzando desde un solo punto.



Las eventuales actualizaciones realizadas en este manual estarán disponibles para consulta del consumidor de forma gratuita en el sitio de la marca. Se recomienda que el manual actualizado sea consultado cuando sea necesario.

Las imágenes contenidas en este manual son meramente ilustrativas y pueden diferir del producto real.

Especificaciones técnicas

STX84

High Pass:

Via High: 4KHz/2KHz/1,2KHz/900Hz (12 dB/8ª)
PHASE: 0° ~ 180°

Via Mid High:

Low Pass:

Via Mid: 250Hz/150Hz/80Hz/FLAT (12 dB/8°)

Subsonic Filter:

20Hz/30Hz/40Hz/FLAT (24 dB/8ª)

Via Mid Low:

Low Pass: 250Hz/150Hz/80Hz/FLAT
(12 dB/8°)

Subsonic Filter:

Via Low: 20Hz/30Hz/40Hz/FLAT (24 dB/8ª)

PHASE: 0° or 180° (20Hz ~ 200Hz)

Bass Boost: (25Hz ~ 110Hz) (0 ~ +12dB; 45Hz)

STX104

High Pass:

400Hz ~ 10KHz (12 dB/8ª)

PHASE: 0° ~ 180°

High Pass: 150Hz ~ 5KHz (12 dB/8ª)

Low Pass: 70Hz ~ 12,5KHz (12 dB/8ª)

High Pass: 70Hz ~ 3KHz (12 dB/8ª)

Low Pass: 300Hz ~ 10KHz (12 dB/8ª)

Low Pass: 50Hz ~ 250Hz (12 dB/8ª)

Subsonic Filter:

FLAT/30Hz/50Hz/80Hz (24 dB/8ª)

PHASE: 0° or 180° (20Hz ~ 200Hz)

Bass Boost:

(25Hz ~ 110Hz) (0 ~ +12dB; 45Hz)

Máx. Tensión de Salida:

9V RMS

Máx. Tensión de Entrada:

4V RMS

Signal-to-Noise:

>90dB

Nivel de Señal - Ruido:

<0.02% THD

Separación de Canales:

>80dB

Impedancia de entrada:

10K OHMS

Impedancia de salida:

50 OHMS

Respuesta en Frecuencia:

20Hz ~ 200KHz

Fuente de alimentación:

10V ~ 16V DC

Consumo de corriente:

0.25A

Dimensiones (A x A x L):

33 x 236 x 160 mm

33 x 264 x 160 mm

Peso:

700g

780g

Información de garantía

STETSOM, a través de su red de Asistencia Técnica Autorizada, garantiza al comprador de los productos, el servicio de Asistencia Técnica sin costos de sustitución de los componentes o piezas, así como mano obrera necesaria para arreglos de eventuales defectos debidamente constatados como siendo desde su fabricación. Los arreglos se harán por la Asistencia Técnica Autorizada, especialmente designada por STETSOM.

CONSULTE LA RELACIÓN DE AUTORIZADOS EN EL SITIO:

www.stetsom.com.br/es/assistencias-tecnica

Si no hay asistencia para tu ciudad, contáctanos: **SAC +55 18 2104-9412**

CONDICIONES DE PLAZOS PARA GARANTÍA:

Garantizamos el producto en hasta 1 (uno) año en contra los defectos de fabricación. Su caducidad se inicia a partir de la Fecha de Venta al Consumidor Final. Para beneficiarse de la garantía, se necesita presentar la siguiente documentación: **BOLETA DE VENTA** al Consumidor Final o esta misma **CERTIFICACIÓN** debidamente rellena.

SITUACIONES DE PÉRDIDA DE LA GARANTÍA:

1. Pasado 1 año de la emisión de la boleta de venta al consumidor o 1 año después de relleno la CERTIFICACIÓN DE GARANTÍA (Fechado y sellado por el vendedor o instalador) o 1 año de la fecha de fabricación.
2. Violación de los sellos de garantía, cambios o retirada del número de serie o lote del producto.
3. Mal uso del producto, descuido y accidentes como: agua, fuego, caída, instalación incorrecta o diferente de lo aconsejado en este manual.
4. Daños o cambios en el circuito o adaptación de piezas no originales.
5. Instalación en desacuerdo con las especificaciones técnicas de este manual.

DUDAS Y ORIENTACIONES:

STETSOM ofrece un servicio de atención al consumidor (SAC) para aclarar dudas y orientar acerca de los productos y servicios. Contáctenos a través de los canales:

Teléfono: BR +55 18 2104-9412

Correo electrónico: suporte@stetsom.com.br

Sitio web: www.stetsom.com.br

Certificado de garantia

Guarantee certificate • Certificado de garantía • Certificato di garanzia

Serial / Serial number:

Data da compra / Date of purchase:

Mês / Ano de fabricação:

Month / Year of manufacture:

Revendedor / Carimbo:

Reseller / Stamp:



STETSOMBRASIL



GRUPOSTETSON



STETSOMBRASIL



STETSOM INDUSTRIA ELETRÔNICA LTDA.
Rua Mariano Arenales Benito, 645-1 - Distrito Industrial
Presidente Prudente – São Paulo – Brasil – CEP: 19043-130

MODEL: **STX2848**
Voltage Supply: 9-16V DC
Current Range: 0.4 - 0.5A DC
MADE IN BRAZIL



Do not use normal trash for this product in case of damage or end life.



EU Declaration of Conformity (DoC):

www.stetsom.com.br/certifications/STX2848_CE-DoC_2014-30-EU.pdf



www.STETSOM.com.br